

# PLAN URBANISTIC ZONAL

CONSTRUIRE LOCUINTA P+1+M CU GARAJ AUTO, FOISOR CU PIVNITA SI MAGAZIE S+P, ANEXA GOSPODAREASCA (MAGAZIE) P., PUT FORAT SI IMPREJMUIRE TEREN

Amplasament: Mun. Targoviste, UTR. 13, Str. Stolnicul C-tin Cantacuzino, nr. 14, Jud. Dambovit

## A3. REGLEMENTARI URBANISTICE - ZONIFICARE FUNCTIONALA

### LEGENDA :

LIMITE	
	LIMITA ZONEI STUDIATE
	LIMITA PARCELEI CARE A GENERAT PUZ
	LIMITA ZONEI PROPUSE SPRE REGLEMENTARE PRIN PUZ
OCUPAREA TERENURILOR	
	TAGR - ZONA TERENURI AGRICOLE REZERVATE PENTRU LOCUINTE
	LMu - ZONA REZIDENTIALA CU CLADIRI DE TIP URBAN P, P+1, P+2 (PANA LA 10.00M)
	IS - ZONA PENTRU INSTITUTII PUBLICE SI DE INTERES GENERAL
	A - ZONA CURSURILOR DE APA - IAZUL MORILOR
	CCr - ZONA CAILOR DE COMUNICATIE RUTIERA / PIETONALA, STR. STOLNICUL CONSTANTIN CANTACUZINO
	CONSTRUCTII EXISTENTE IN VECINATATE - LOCUINTE P, P+1, P+2
REGLEMENTARI URBANISTICE - PROPUNERI	
	ZONA REZIDENTIALA - LOCUINTA TIP DUPLEX POT: 40.00% ; C.U.T.: 1.2 ; Rh max: Ds+P+M; Inaltimea maxima: 10.00m ; MINIM 20% SPATII VERZI PE LOT
	ZONA EDIFICABILA PE PARCELA
	ALINIERE PROPUSE - 6.00M FATADE ALINIAMENTUL EXISTENT
	LIMITA ZONA EDIFICABILA PROPUSE - LIMITA IMPLANTARE CONSTRUCTII RETRAGERI LATERALE SI RETRAGERE POSTERIOARA DE MINIM 3.00m
	REGIM DE INALTIME PROPUSE
	ACESE RUTIERE/ PIETONALE DINSPRE SPATIILE PUBLICE
	CATEGORIA DE FOLOSINTA PROPUSE - CURTI CU CONSTRUCTII / NR. LOT
	ZONA CIRCULATII RUTIERE / PIETONALE PROPUSE
	ZONA PARCAJE AUTO UTILITARE TIR / PARCAJE AUTOTURISME IN INCINTA
	PLATFORMA PRECOLECTARE DESEURI MENAJERE
	IMPREJMUIRE PROPUSE

### ZONE DE PROTECTIE / INTERDICTIE

	ZONA DE PROTECTIE ISTORICA "VATRA ORASULUI TARGOVISTE"
	ZONA DE PROTECTIE A CURSULUI DE APA - IAZUL MORILOR (4m DE LA TALUZ)

### ZONA FUNCTIONALA PROPUSE PE PARCELA

<b>LMu</b>	ZONA PENTRU LOCUINTE SI FUNCTII COMPLEMENTARE P.O.T. max = 35.00% ; C.U.T. max = 1.05 Rh max: P, S+P+1+M; INALTIMEA MAXIMA LA CORNISA = 10.00m
------------	--

### BILANT TERITORIAL PROPUSE

ZONE FUNCTIONALE	EXISTENT		PROPUSE		INDICI OCUPARE	
	mp	%	mp	%	P.O.T	C.U.T.
<b>SUPRAFATA TOTALA</b>	<b>2162.00</b>	<b>100.00%</b>	<b>2162.00</b>	<b>100.00%</b>		
I - edificabil Constructii	0.00	0.00	756.70	35.00	max 35%	1.05
CC - total CC			175.00	8.09		
CCr - rutiere			75.00	3.47		
Ccp - pietonale			50.00	2.31		
Ccpa - parcaje			50.00	2.31		
U - zona tehnico edilitara			4.00	0.19		
SV - zona verde amenajata	2162.00	100.00	1226.30	56.72		
<b>TOTAL</b>	<b>2162.00</b>	<b>100.00</b>	<b>560.00</b>	<b>25.90</b>		

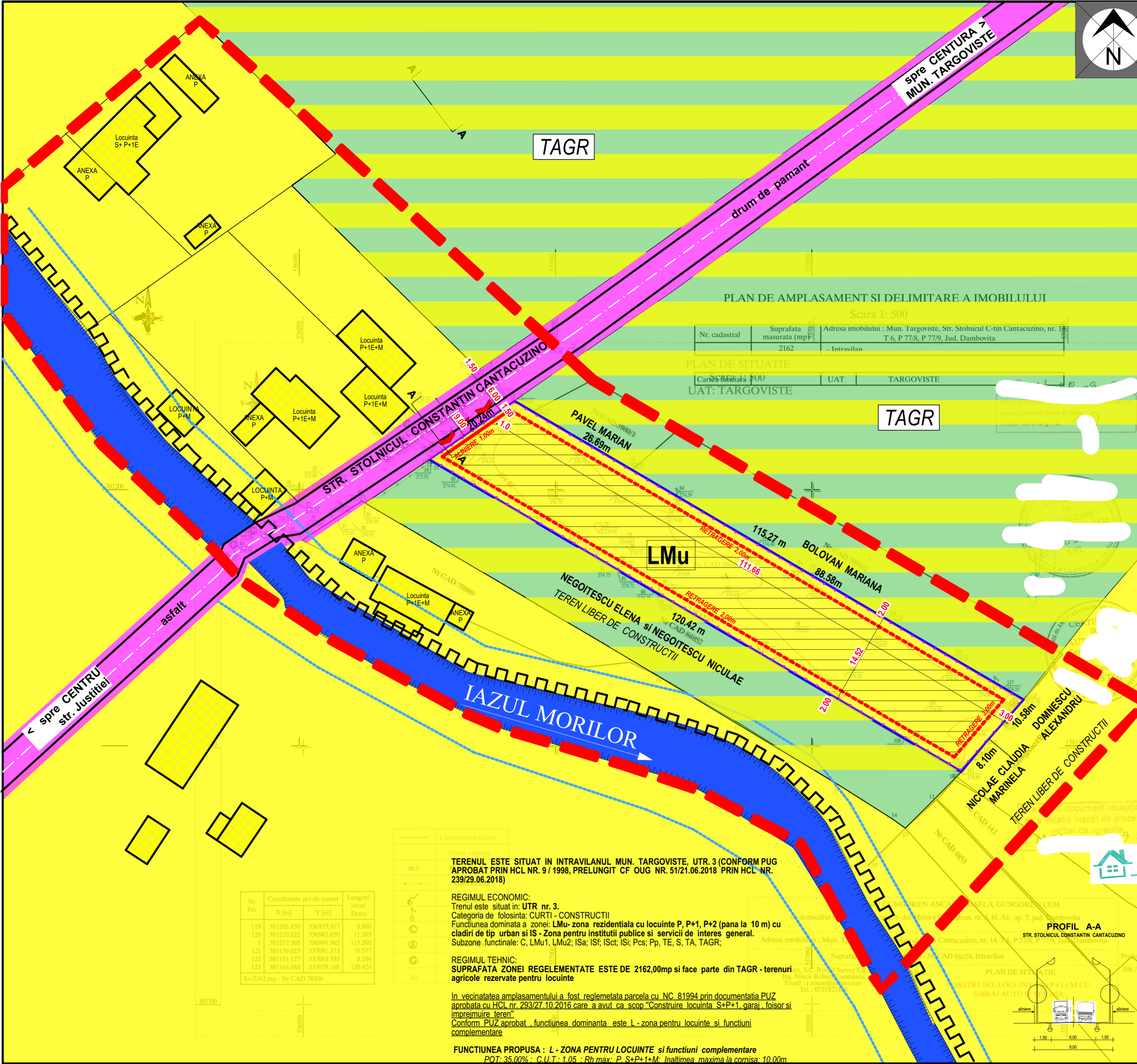

### PLAN DE AMPLASAMENT SI DELIMITARE A IMOBILULUI

Scara 1: 500

Nr. cadastral	Suprafata masurata (mp)	Adresa imobilului : Mun. Targoviste, Str. Stolnicul C-tin Cantacuzino, nr. T 6, P 77/8, P 77/9, Jud. Dambovit
2162	- Intravilan	

Caracteristici PUZ	UAT	TARGOVISTE
UAT: TARGOVISTE		

Nr. Pct.	Coordonate pct. de contur		Lungimi latari D(m)
	X [m]	Y [m]	
119	381205.850	536975.317	8.860
120	381210.822	536982.650	11.383
1	381217.368	536991.962	115.268
121	381159.023	537091.373	10.577
122	381151.127	537084.335	8.104
123	381144.884	537079.168	120.424

S=2162 mp - Nr CAD 78336

TERENUL ESTE SITUAT IN INTRAVILANUL MUN. TARGOVISTE, UTR. 3 (CONFORM PUG APROBAT PRIN HCL NR. 9 / 1998, PRELUNGIT CF OUG NR. 51/21.06.2018 PRIN HCL NR. 239/29.06.2018)

REGIMUL ECONOMIC:  
Trenul este situat in: **UTR nr. 3.**  
Categorica de folosinta: **CURTI - CONSTRUCTII**  
Funciunea dominanta a zonei: **LMu- zona rezidentiala cu locuinte P, P+1, P+2 (pana la 10 m) cu cladiri de tip urban si IS - Zona pentru institutii publice si servicii de interes general.**  
Subzone functionale: C, LMu1, LMu2; ISa; ISf; ISct; ISI; Pcs; Pp, TE, S, TA, TAGR;

REGIMUL TEHNIC:  
**SUPRAFATA ZONEI REGELEMENTATE ESTE DE 2162,00mp si face parte din TAGR - terenuri agricole rezervate pentru locuinte**

In vecinatatea amplasamentului a fost reglementata parcela cu NC 81994 prin documentatia PUZ aprobata cu HCL nr. 293/27.10.2016 care a avut ca scop "Construire locuinta S+P+1, garaj, foisor si imprejmuire teren"  
Conform PUZ aprobat, functiunea dominanta este L - zona pentru locuinte si functiuni complementare

FUNCIUNEA PROPUSE : **L - ZONA PENTRU LOCUINTE si functiuni complementare**  
POT: 35.00% ; C.U.T.: 1.05 ; Rh max: P, S+P+1+M; Inaltimea maxima la cornisa: 10.00m

### PROFIL A-A

STR. STOLNICUL CONSTANTIN CANTACUZINO

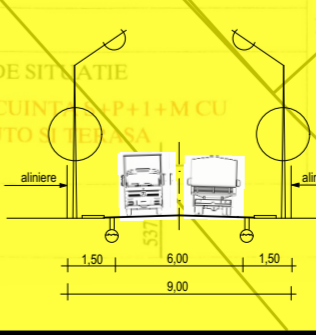

<b>GnovaART</b> construct s.r.l.		Beneficiar: GUNGOREN ANCA- MIHAELA SI GUNGOREN CEM	Proiect nr.
Amplasament: MUN. TARGOVISTE, UTR. 13, STR. STOLNICUL CONSTANTIN CANTACUZINO, NR. 14, JUD. DAMBOVITA		1290/02.2021	
Scara: 1:500	Titlu proiect: CONSTRUIRE LOCUINTA P+1+M CU GARAJ AUTO, FOISOR CU PIVNITA SI MAGAZIE S+P, ANEXA GOSPODAREASCA (MAGAZIE) P., PUT FORAT SI IMPREJMUIRE TEREN	Faza: P.U.Z.	
Specialitate: arh. George Buda	Proiectant: arh. George Buda	Data: FEBRUARIE 2021	Titlu planșă: A3 - REGLEMENTARI URBANISTICE - ZONIFICARE FUNCTIONALA
Desenat: arh. George Buda			A3